

## Proceso de Solicitud de Compras.

Los siguientes son los pasos que se llevan a cabo en el proceso:

- a) El Solicitante crea una Solicitud de Compra.
- b) El jefe del solicitante de la compra aprueba, rechaza o solicita cambios a la solicitud.
- c) El Jefe solicita cotización a un proveedor.
- d) El Jefe recibe cotización y Genera la Orden de Compra
- e) El gerente del área aprueba o rechaza la orden.
- f) El Jefe recibe la OC aprobada
- g) El Jefe realiza la compra.

### Calendario:

Inicio de Actividad 8:00 Hs.

8Hs diarias – 5 días a la semana

### Tiempos de Ejecución:

- Realizar solicitud: distribución normal de 15 minutos (4 minutos)
- Autorizar compra: distribución exponencial de 45 minutos (Si 60%, No 10%, Modificar 30%)
- Modificar Solicitud: distribución normal de 20 minutos (4 minutos)
- Solicitud rechazada: constante 5 minutos
- Solicitar cotización: distribución normal de 3 Hs (15 minutos)
- Realizar cotización: distribución normal de 3 días (1 día)
- Recibir cotización: constante 5 minutos
- Crear Orden de Compra: distribución normal de 55 minutos (10 minutos)
- Autorizar Orden de Compra: distribución normal de 4 Hs. (So 80%, No 20%)
- Notifica Rechazo: distribución normal de 20 minutos (5 minutos)
- Recibe Autorización: constante 5 minutos
- Realiza Compra: distribución normal de 3 hs (1 hora)

### Recursos

- Recurso Humano Solicitante valor Hs \$ 1900
- Recurso Humano Jefe de Departamento valor Hs. \$2500
- Recurso Humano Gerente de Área valor Hs. \$4500

Generación de solicitudes de compra con distribución normal de 3 hs ( 15 minutos)

## Modelo As-Is

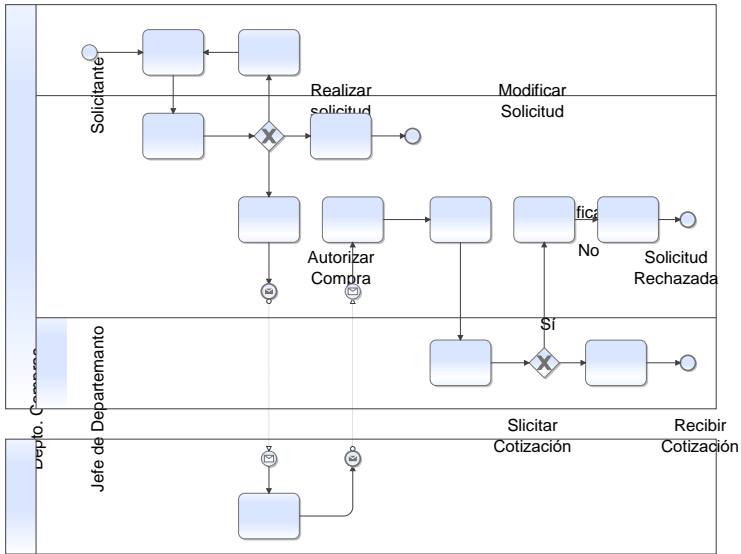

Crear Orden de Compra      Recibe Autorización      Realiza Compra

Gerente de Área

Autoriza Orden de Compra      Sí      No      Notifica rechazo

Proveedor

Realizar cotización

## Tareas

Dado el modelo As Is del proceso de compras la actividad consiste en realizar un rediseño y proponer un modelo To Be del proceso, cuyo objetivo es reducir el tiempo promedio de ciclo en no menos del 40% e incrementar la cantidad de transacciones completas para el mismo período de tiempo en no menos del 30 % explicitar si en la propuesta hay incremento de costos y en que porcentaje

Se debe subir el modelo ToBe propuesto y un Documento explicando las mejoras propuestas