

S E I S V I T A S:

**INTRODUCCIÓN:**

Generalmente un objeto se pueda inscribir en un cubo, si colocamos dicho objeto de manera que sus caras o aristas sean paralelas a los planos del cubo, éstas se podrán proyectar sobre los planos de proyección en verdadera magnitud.

**Norma IRAM 4 501-1 2002: Métodos de proyección - Representaciones ortogonales.**

**SISTEMA DE LAS SEIS VISTAS:**

Se denominan vistas **fundamentales** de un objeto, a las proyecciones ortogonales del mismo sobre los 6 planos, dispuestos en forma de cubo.

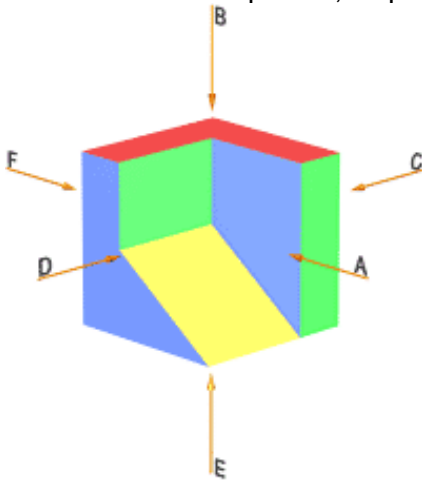

Vista A: **VISTA ANTERIOR O DE FRENTE:** La que se obtiene al observar el cuerpo o pieza de FRENTE considerando esta posición como inicial del observador.

Vista B: **VISTA SUPERIOR:** La que se obtiene al observar el cuerpo o pieza desde ARRIBA de la posición como inicial del observador.

Vista C: **VISTA LATERAL DERECHA:** La que se obtiene al observar el cuerpo o pieza desde la DERECHA de la posición como inicial del observador.

Vista D: **VISTA LATERAL IZQUIERDA:** La que se obtiene al observar el cuerpo o pieza desde la IZQUIERDA de la posición como inicial del observador.

Vista E: **VISTA INFERIOR:** La que se obtiene al observar el cuerpo o pieza desde ABAJO.

Vista F: **VISTA POSTERIOR:** La que se obtiene al observar el cuerpo o pieza desde ATRÁS.

**POSICIONES RELATIVAS DE LAS VISTAS:**

Se pueden utilizar dos variantes de proyección ortogonal:

- método ISO E (europeo).
- método ISO A(americano).

**1- método ISO (E):**

El método de proyección del primer (cuadrante) diedro, también denominado Sistema Europeo, el objeto se encuentra entre el observador y el plano de proyección.

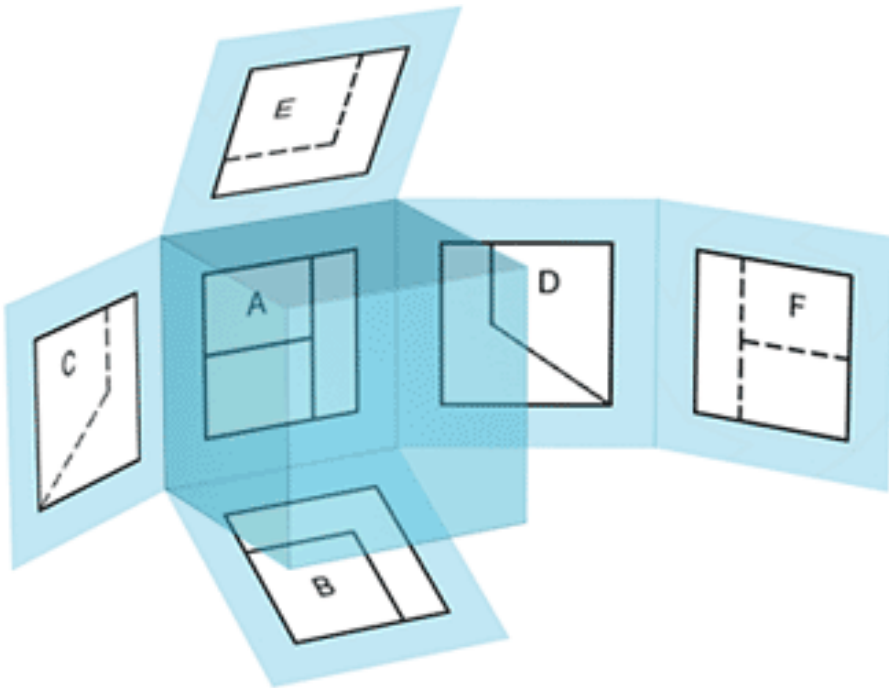
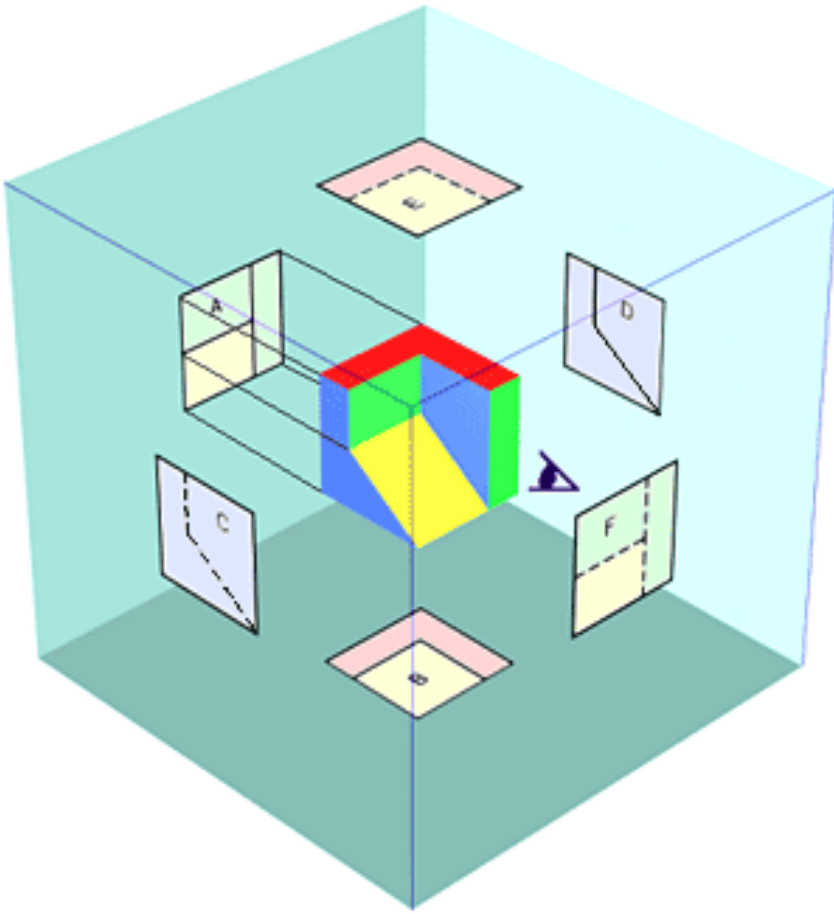

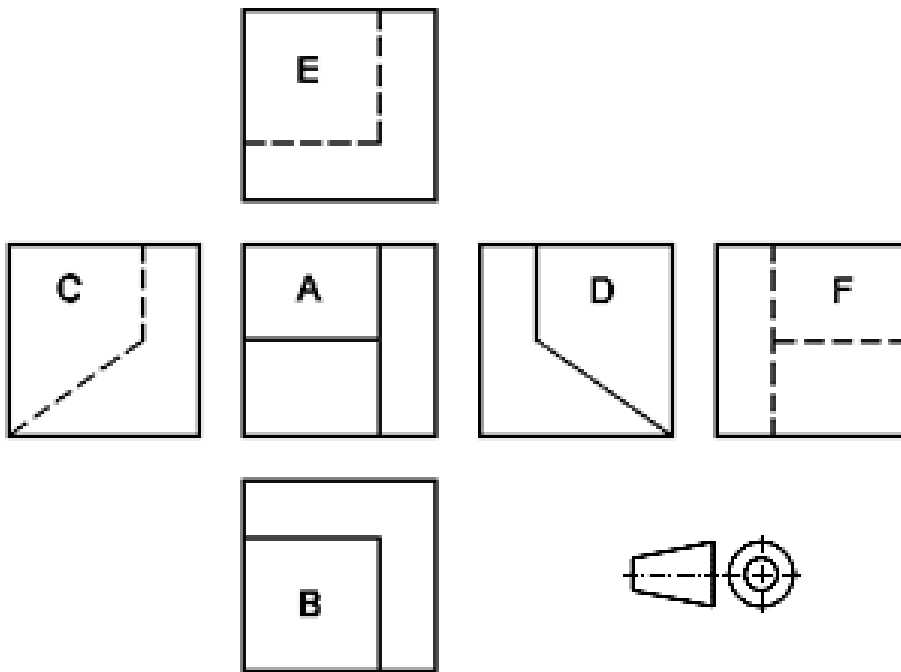

**2. método ISO (A):**

El método de proyección del tercer (cuadrante) diedro, también denominado Sistema Americano, el plano de proyección el que se encuentra entre el observador y el objeto.

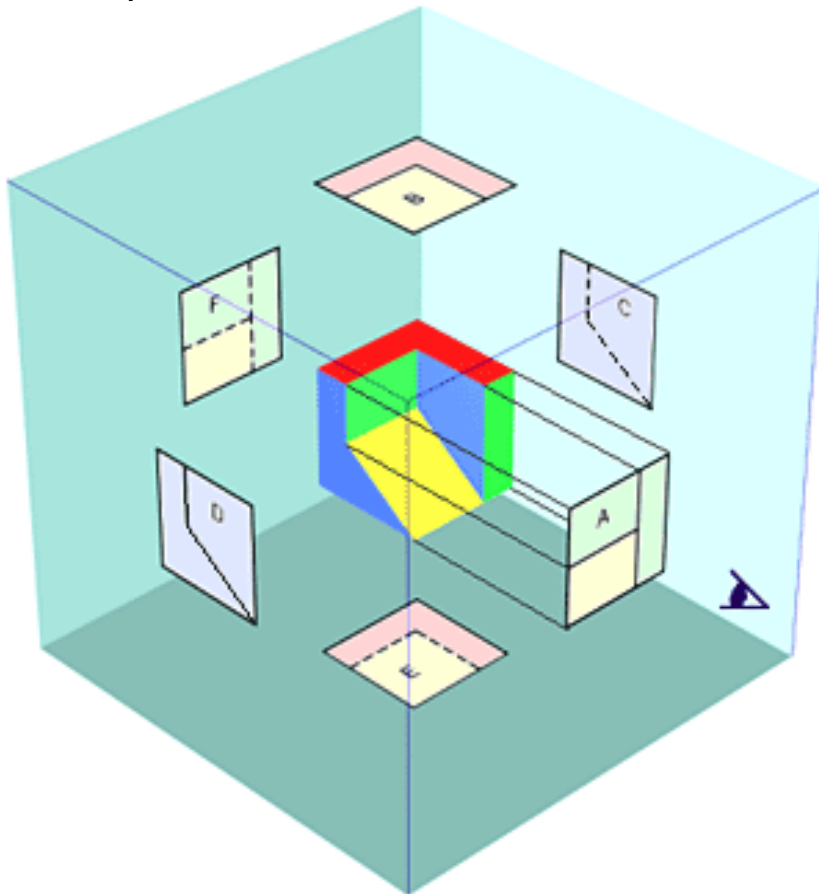

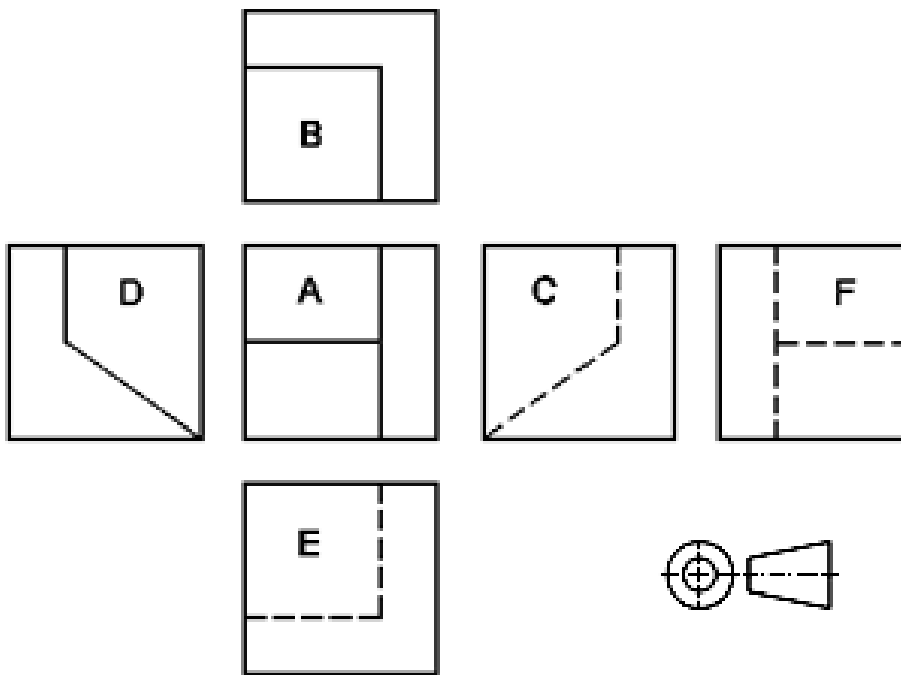
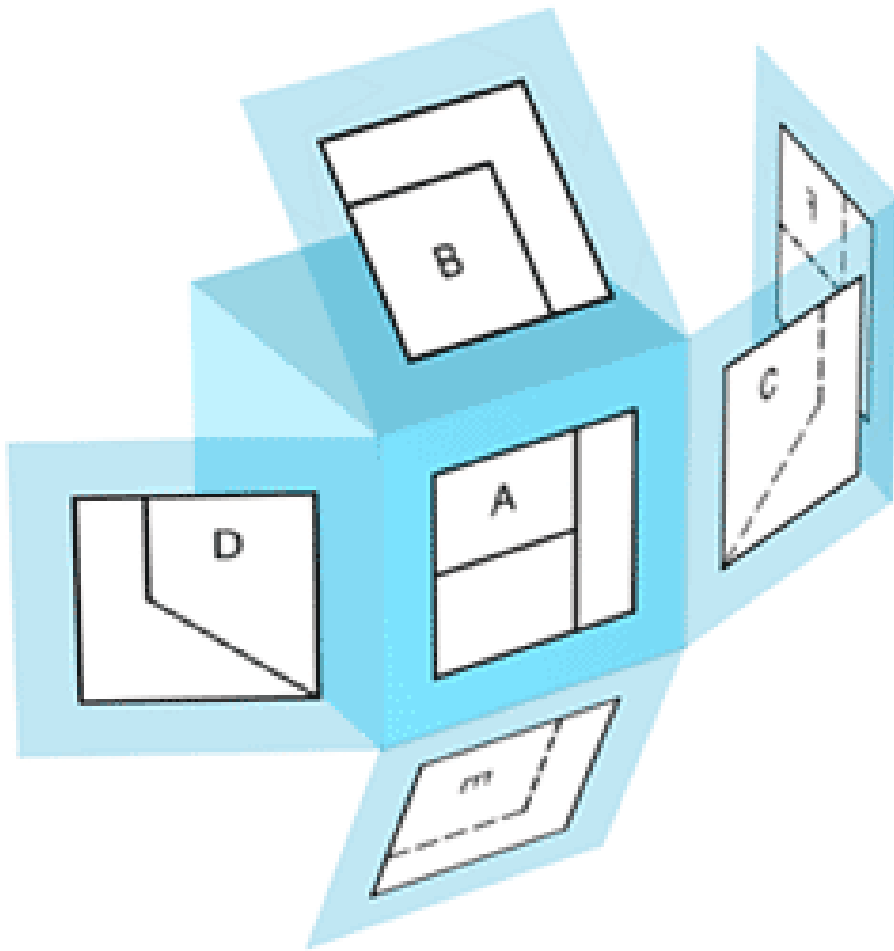

## SÍMBOLO DE LOS SISTEMAS:

Para evitar errores de interpretación se debe indicar el sistema utilizado, según la norma esto queda especificado mediante un símbolo que representa a un tronco de cono en vista de frente y vista lateral izquierda.

### 1. Sistema Europeo:

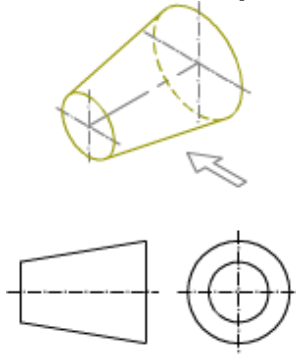

### 2. Sistema Americano:

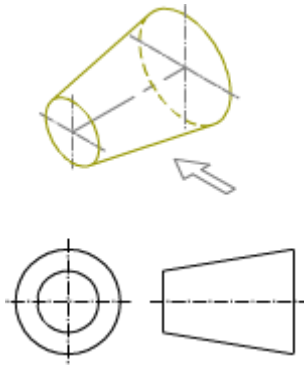

## CORRESPONDENCIA ENTRE LAS VISTAS:

Como se puede observar en las figuras anteriores, existe una correspondencia obligada entre las diferentes vistas, es un SISTEMA de VISTAS consecuencia de las proyecciones ortogonales en el cubo.

Así estarán relacionadas:

- 1- Vista frontal, vista superior, vista inferior y vista posterior, coinciden en **anchos**.
- 2- Vista frontal, vista lateral derecha, vista lateral izquierda y vista posterior, coinciden en **alturas**.
- 3- Vista superior, vista lateral izquierda, vista lateral derecha y vista inferior, coinciden en **profundidad**.

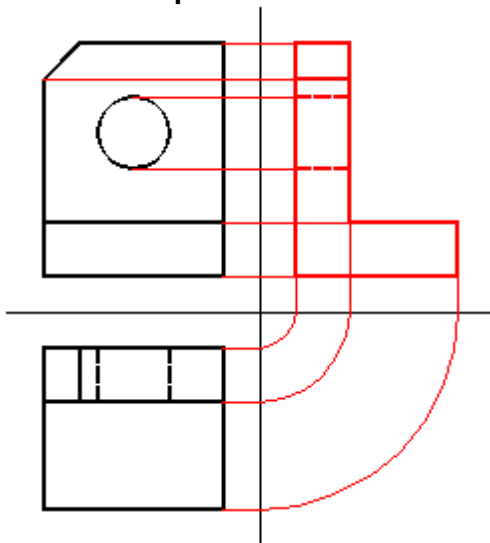

- Las vistas no pueden situarse de forma arbitraria. Aunque las vistas aisladamente sean correctas, si no están correctamente situadas, no definirán la pieza.

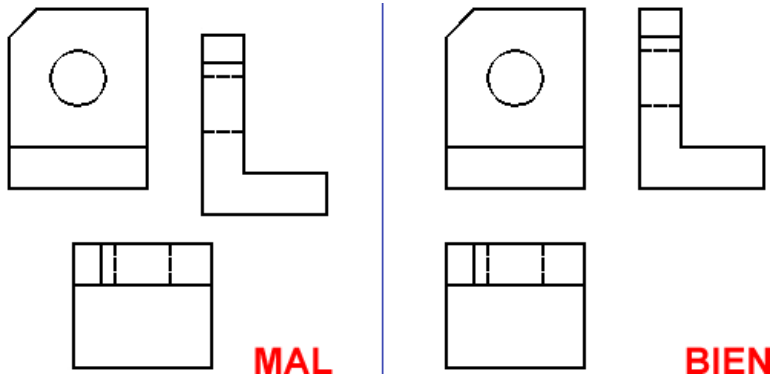

[ibiguridt.wordpress.com](http://ibiguridt.wordpress.com)

[dibujoarquitectonicoleti.blogspot.com](http://dibujoarquitectonicoleti.blogspot.com)

[lanubeartistica.es](http://lanubeartistica.es)

[es.slideshare.net](http://es.slideshare.net)

[dibujotecnico.com](http://dibujotecnico.com)

dibujo técnico- apuntes de normalización. Ramón Seguel Vorpahl