

# TEMA: TRES VISTAS

## SUBTEMA: Representacion de maquinaria de mineria - Carro minero

TP  
10 | B

### OBJETIVOS A LOGRAR EN ESTA ACTIVIDAD:

- 1- Familiarizarse con el sistema de las 3 (vistas fundamentales) de un objeto técnico relacionado a la minería (Carro U35)
- 2- Aplicar los conocimientos adquiridos del lenguaje gráfico para representar con precisión las características principales del carro minero
- 3- A partir de dos vistas fundamentales, poder deducir la vista faltante valiendose de las proyecciones y la correspondencia entre vistas.
- 4- Comprender y aplicar criterios para seleccionar diferentes escalas en la representación de una lámina técnica compleja.

### CONSIGNAS:

Observar y analizar atentamente la información gráfica.

1. A partir de las vistas dadas de chasis del carro minero U35, confeccionar la vista faltante, utilizando las técnicas de proyección ortogonal aprendidas en clase. Como ayuda adicional les dejamos un modelo de Sketchup en el Aula Virtual.
2. Representar las tres vistas en una escala apropiada.
3. Aplicar todas las nociones adquiridas de representación gráfica, como: grosores de línea, escala, acotación, cotas de nivel, rótulo y formatos de letras y números (acordes a las normas IRAM).
4. Diagramar una lámina en formato A3, que incluya las 3 vistas del carro minero y el detalle de la rueda.
5. Se debe incluir un rótulo apropiado que identifique claramente el objeto representado, la escala utilizada y otros detalles relevantes como nombres de vistas, cotas de medidas, etc. (Debe contener todos los datos necesarios para la comprensión y posible fabricación de las piezas detalladas)

Vistas del chasis del carro minero U35

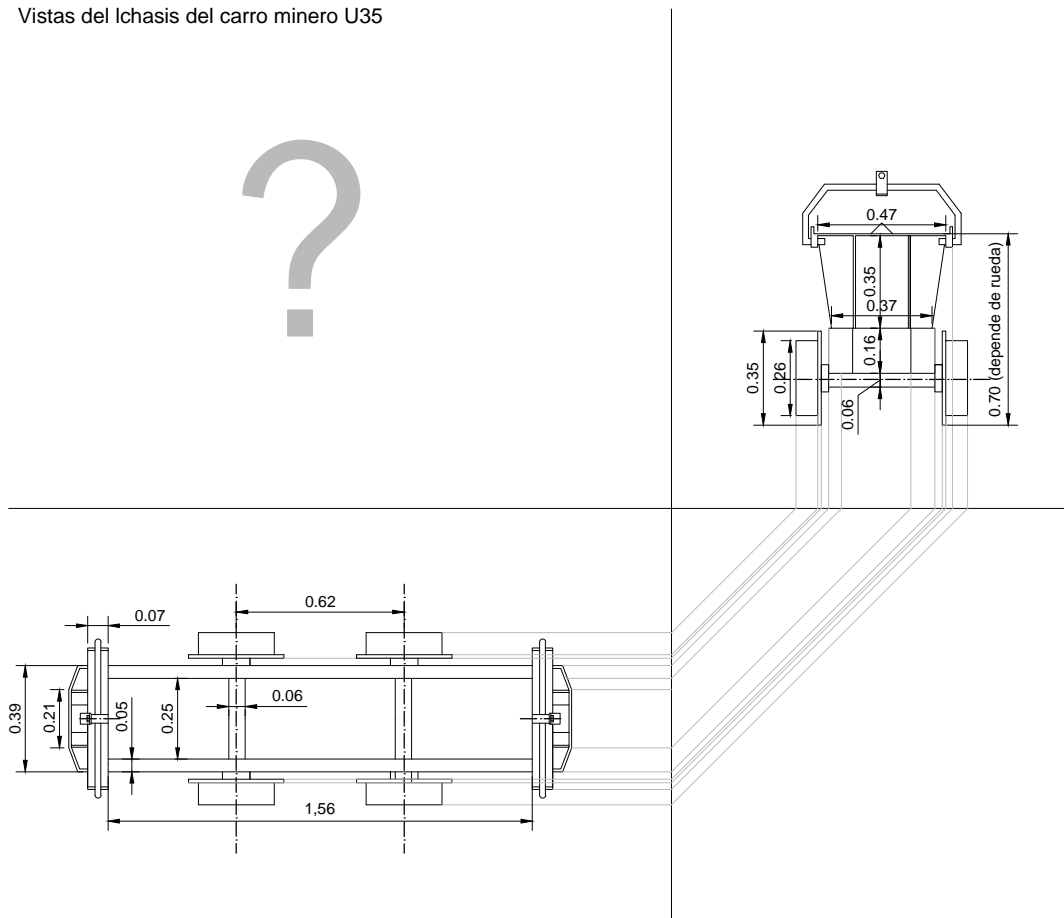

### ENTREGA:

La entrega consistire en subir la lámina en formato PDF en el aula virtual hasta 2 horas antes de la clase siguiente.